

Rack Mounting Detail

NOTE: Double width 2U rack adaptor available as an optional accessory. Contact your dealer or distributor for details.

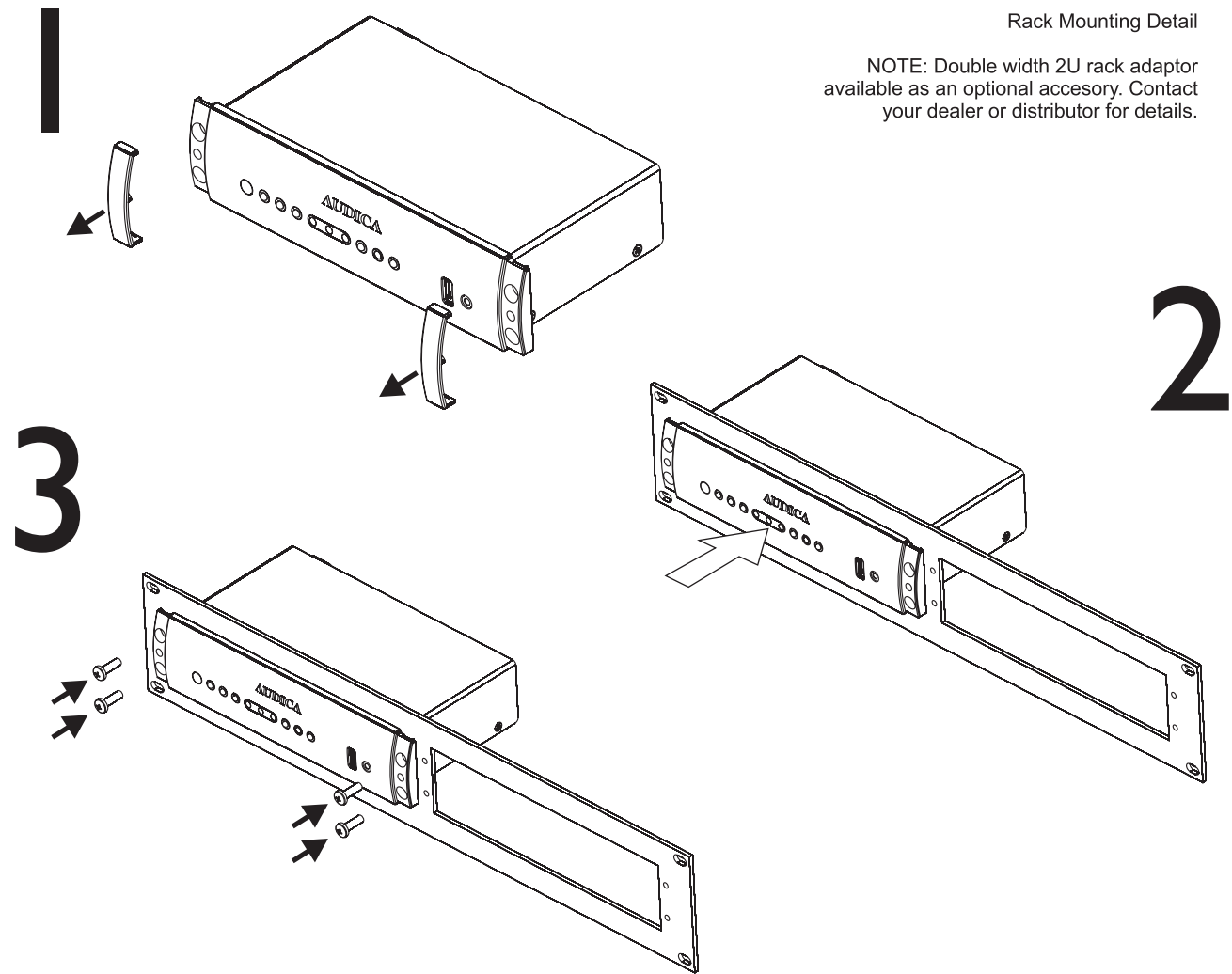

Bespoke surface mounting detail.

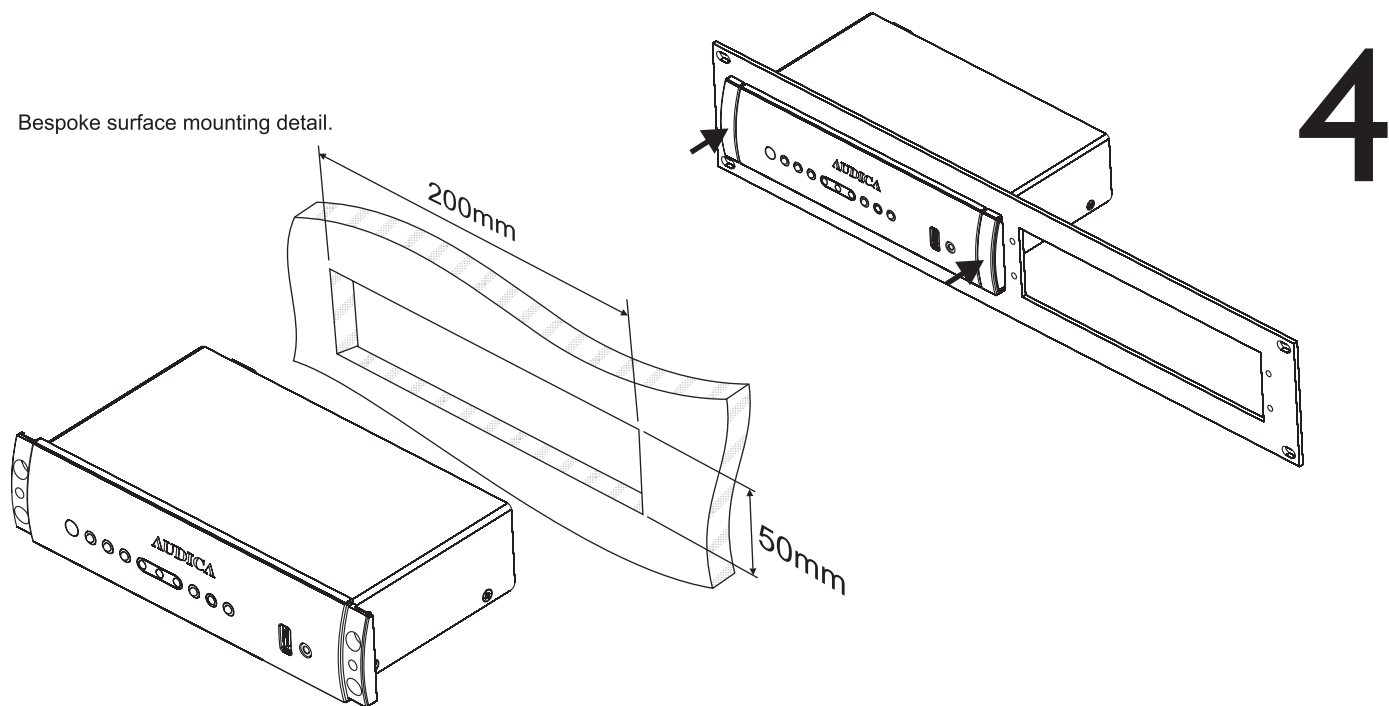

AMPLIFIER SPECIFICATIONS:

| | |
|-----------------------------------|-----------------------|
| MODEL | AUD7-MZA |
| POWER | 25W Per Channel (RMS) |
| INPUT SENSITIVITY (INPUT 1) | 0.5V |
| INPUT SENSITIVITY (INPUT 2 and 3) | 1.0V |
| WEIGHT | 1Kg |

AUDICA

Installation Manual for:
Manual de l'utilisateur pour:
microzone
control amplifier

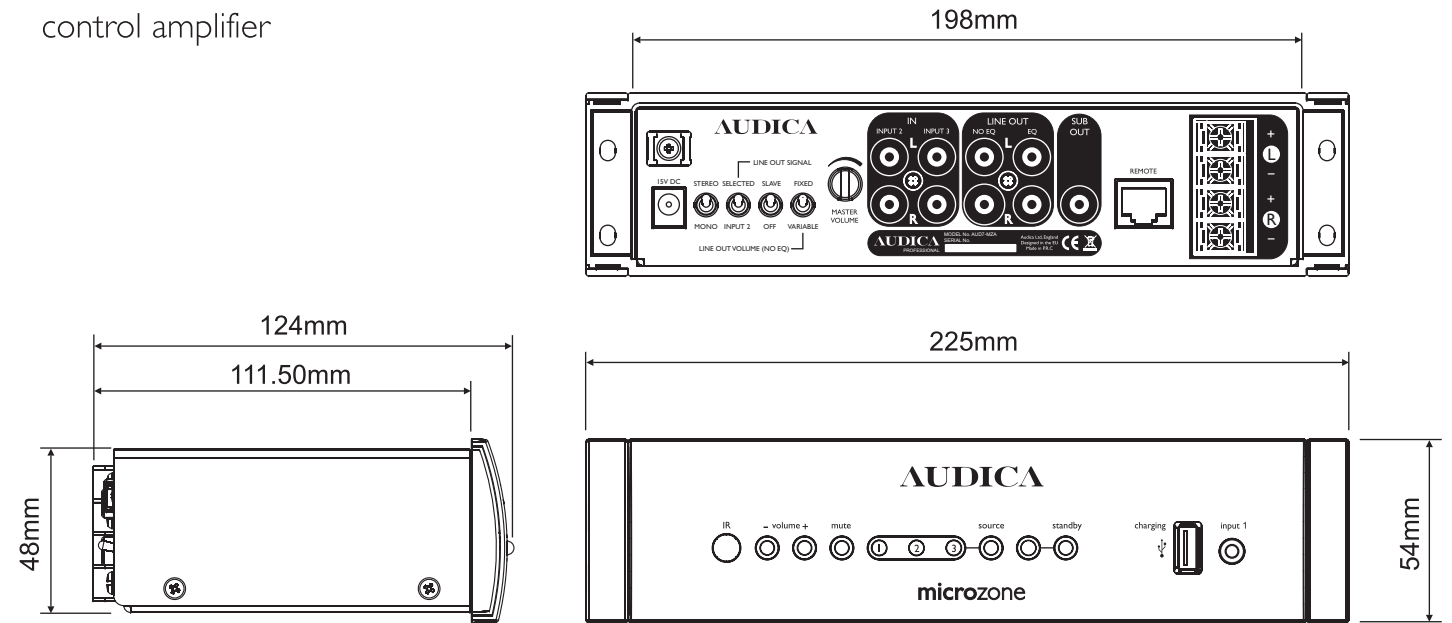

1. SERVICING

Do not attempt to service this product yourself as opening covers or panels may expose you to dangerous voltages or other hazards. Refer all servicing to qualified personnel.

Where replacement parts are required be sure the service technician has used replacements supplied by the manufacturer or have the same characteristics as the original part. Use of unsuitable parts could cause fire, electric shock or other hazards and may void any warranty or guarantee.

The technician must perform any safety checks to test the performance of the product upon completion of any repairs.

2. PRECAUTIONS

WARNING - To reduce the risk of electric shock do not remove any panels or covers. There are no user serviceable parts in this product.

WARNING - To reduce the risk of electric shock, do not expose this product to rain or moisture.

READ ALL INSTRUCTIONS before attempting to install or use the product.

RETAIN INSTRUCTIONS for future reference.

WATER AND MOISTURE - The product should be kept away from water, for example sinks, bath tubs, wet areas and the like.

OBJECT OR LIQUID ENTRY - Do not insert any object or liquid into the openings in the product as this may cause electric shock or malfunction.

HEAT - The product should be kept away from any heat sources such as radiators, stoves or fires.

MOVING/TRANSPORTING THE PRODUCT - All product should be packed in its original packaging for moving from location to location.

OVERLOADING - Never overload mains outlets, extension cables or multi-way plug extensions as this may cause fire or electric shock.

POWER CORD PROTECTION - Power supply cords must be routed away from areas where they are likely to be walked on or squashed by furniture. Also pay attention to the placement of extension leads or multi-way extension leads.

LIGHTNING - For added protection of the product during lightning storms or extended periods of non use, unplug your whole system from the mains outlet and disconnect your antenna. This will protect your system from damage due to lightning strikes and power surges.

1. ENTRETIEN

Ne tentez pas d'assurer vous-même l'entretien de ce produit, l'ouverture des couvercles et des panneaux pouvant vous exposer à des tensions dangereuses ou à d'autres risques. Confiez tous les travaux d'entretien à un technicien qualifié.

Dans le cas où des pièces de rechange sont nécessaires, assurez-vous que le technicien de service utilise les pièces de rechange fournies par le constructeur ou des pièces qui possèdent les mêmes caractéristiques que les pièces d'origine. L'utilisation de pièces inadaptées peut entraîner des incendies, des chocs électriques ou d'autres risques et rendre nulle toute garantie.

Le technicien doit effectuer tous les contrôles de sécurité afin de tester les performances du produit à l'issue de toute réparation.

2. PRÉCAUTIONS

ATTENTION - Pour réduire le risque de choc électrique, ne démontez aucun couvercle, ni panneau. Il n'existe aucune pièce dans ce produit qui puisse être remise en état par l'utilisateur.

ATTENTION - Pour réduire le risque de choc électrique, n'exposez pas ce produit à la pluie ou à l'humidité.

LISEZ TOUTES LES INSTRUCTIONS avant de commencer à installer ou utiliser ce produit.

CONSERVEZ CES INSTRUCTIONS pour référence ultérieure.

EAU ET HUMIDITÉ - Ce produit doit être maintenu à distance de tout point d'eau, notamment lavabos, baignoires, zones humides, etc.

INSERTION D'OBJETS OU DE LIQUIDES - N'insérez aucun objet ou liquide dans les ouvertures du produit, une telle opération pouvant entraîner un choc électrique ou un dysfonctionnement.

CHALEUR - Ce produit doit être maintenu à bonne distance de toute source de chaleur, telle que radiateur, four ou poêle.

ACCESSOIRES - Audica n'accepte aucune responsabilité si le produit est endommagé parce qu'il est utilisé avec des accessoires d'entreprises tierces tels que socles pour haut-parleurs, baies d'équipements ou supports muraux. Contactez votre revendeur pour plus de renseignements sur le catalogue Audica d'accessoires dédiés.

DÉPLACEMENT/TRANSPORT DU PRODUIT - Tous les produits doivent être emballés dans leur conditionnement d'origine pour déplacement d'un point à un autre.

SURCHARGE - Ne surchargez jamais vos prises secteur, vos rallonges ou blocs multiprises, ces opérations pouvant provoquer des incendies ou des chocs électriques.

PROTECTION DU FIL ÉLECTRIQUE - Les fils d'alimentation électrique doivent être posés à bonne distance de toute zone où ils risquent d'être piétinés ou écrasés par des meubles. Veillez également au positionnement des rallonges ou des blocs multiprises.

FOUDRE - Pour renforcer la protection du produit en cas d'orage ou de périodes prolongées de non-utilisation, débranchez la totalité de votre système de la prise secteur et déconnectez votre antenne. Cette opération protégera votre système de tout dommage dû à la foudre ou à des surtensions.

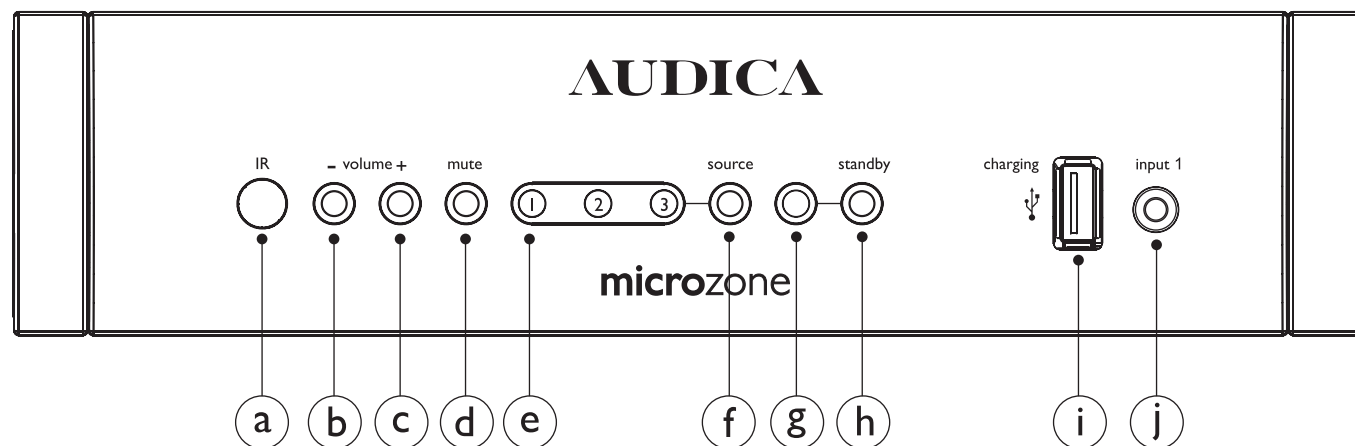

a - Infra-Red remote sensor. Keep visible for remote control functionality.

b - Volume level down.

c - Volume level up

NOTE: When the unit is switched out of standby the unit volume defaults to a pre-defined level. To change the volume, push the plus and minus buttons on the front panel or remote control. On turning the unit into standby or disconnecting the power, the unit will default to the pre-defined level.

d - Mute. Mute the volume using the mute button on the amplifier front panel or remote control. Mute

function reduces the output by 16dB. Whilst in mute mode, the selected source indicator will flash. Turn off the mute function by pressing the mute button and the volume will return to the previously set volume.

e - Source indicator. Indicates the selected source.

f - Source selector. Selects between the three source inputs. Press the source select button on the front panel or remote to scroll through the available inputs.

g - Standby indicator. When the unit is in standby the indicator will light constant blue. When taken out of standby the light will extinguish and the

selected source indicator will illuminate. The unit will always default to source input 2 after power up.

h - Standby button. Use to switch between on and standby.

i - USB power supply. USB output for charging MP3 players or phones. Check source to ensure that it has the capability of being charged using this device. The USB connector does not carry a source signal.

j - Source Input 1. Front panel accessible source input. Input 1 is set with higher sensitivity of 0.5V for devices such as iPod, computer sound cards or other low output devices. Interface is a 3.5mm jack connector.

NOTE: If the amplifier is overloaded, the limiter will begin to operate. The output will be clipped and the unit will not be able to be turned up any louder. If the amplifier overheats it will automatically shut down and the three source indicators and standby indicator will flash. When the system has cooled to its preferred operating temperature it will restart in the source and at the volume previously selected. If there is a mechanical short during use, the system will stop then auto restart after 5 seconds. This procedure will repeat until the short is removed.

a - Capteur infrarouge. Laisser visible pour la fonctionnalité de télécommande.

b - Baisser le niveau de volume.

c - Monter le niveau de volume.

NOTE : Lorsque l'appareil quitte l'état de veille, le volume de l'appareil s'ajuste par défaut au niveau pré-défini. Pour déterminer le volume, appuyer sur les boutons « plus » et « moins » sur le panneau avant ou sur la télécommande. L'appareil, lorsqu'il est en état de veille ou débranché, s'ajuste par défaut au niveau pré-défini.

d - Sourdine. Mettre le son en sourdine en utilisant le bouton sourdine sur le panneau avant de l'amplificateur ou de la télécommande. Le mode sourdine réduit la sortie de 16dB. En mode sourdine, l'indicateur de source sélectionnée

clignote. Pour mettre fin au mode sourdine, appuyer sur le bouton de sourdine et le volume reviendra au volume tel qu'il était préalablement réglé.

e - Indicateur de source : indique la source sélectionnée.

f - Sélecteur de source. Sélectionne parmi trois sources d'entrée. Appuyer sur le bouton de sélection de source sur le panneau avant ou sur la télécommande afin de faire défiler les entrées disponibles.

g - Indicateur de veille. Lorsque l'appareil est en veille, l'indicateur est illuminé en bleu en tout temps. Lorsque le mode veille est coupé, la lumière s'éteint et l'indicateur de la source sélectionnée s'allume. L'appareil, une fois mis en marche, revient par défaut à l'entrée de la source 2.

h - Bouton de mise en veille. Utiliser pour alterner entre le mode actif et le mode veille.

i - Alimentation USB. Sortie USB pour recharger des lecteurs MP3 ou téléphones. Vérifier la source et s'assurer quelle a la capacité d'être rechargée avec cet appareil. Le connecteur USB ne comporte pas de signal de source.

j - Entrée de source 1. Entrée de source accessible à partir du panneau avant. L'entrée 1 est réglée à une sensibilité supérieure de 0,5 V pour des appareils comme le iPod, les cartes de son pour ordinateurs ou autres appareils à basse puissance de sortie. L'interface est un connecteur jack de 3,5 mm.

NOTE : Si l'amplificateur est surchargé, le limiteur commencera à fonctionner. Le rendement sera coupé et l'unité ne pourra pas être indiquée plus fort. Si l'amplificateur surchauffe s'arrêtera automatiquement et les trois indicateurs de source et l'indicateur standby clignoteront. Quand le système s'est refroidi à lui a préféré la température de fonctionnement qu'elle se remettra en marche dans la source et au volume précédemment choisi. S'il y a un short mécanique pendant l'utilisation, le système arrêtera alors le relancement automatique après 5 secondes. Ce procédé répétera jusqu'à ce que le short soit enlevé.

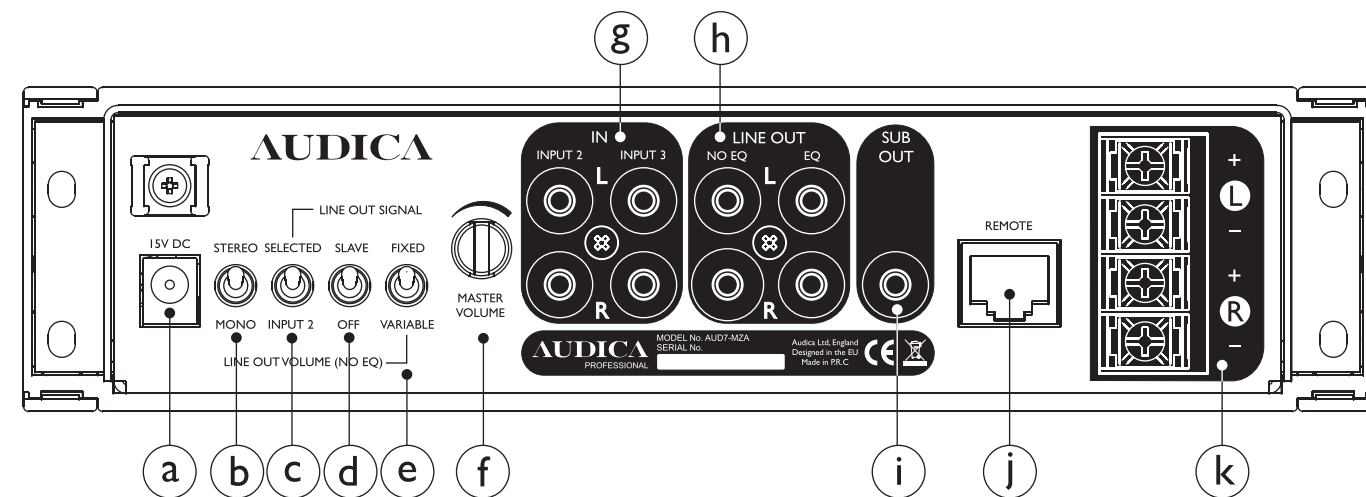

a - 15V DC power input from external power supply.

b - Stereo/Mono selector. Changes the output from a stereo output to two channel mono.

c - Line out signal selector. 'SELECTED' means that the source is from the selected input 1, 2 or 3. With 'INPUT 2' selected the source from only input 2 is linked directly to Line Out (No EQ) and this amp has the option of controlling the volume of the next one in the chain.

d - Slave Selector. With 'SLAVE' selected only input 2 is active. Slave function operates from input 2 and through to Line Out. The Slave(s) will still have active EQ. Front volume and source selection are defeated, rear master volume remains active.

e - Fixed/Variable Volume. 'FIXED' volume takes the volume level from the previous amp in the chain when using Input 2 or Slave modes. 'VARIABLE' allows independent adjustment of the amp volume when in Input 2 or Slave modes.

f - Master volume. Sets the maximum output of the amplifier to the loudspeakers. This does not effect the Line Out functions, with the exception of Line Out with EQ when the volume switch 'e' is set to 'FIXED'

g - Input 2 and Input 3. RCA phono sockets. Inputs 2 and 3 have sensitivity of 1V for higher output sources such as CD players.

h - Line Out No EQ and EQ. No EQ has straight through, non filtered signal. Output can be fixed or variable using toggle switch 'e'. EQ has the signal equalised through the amps filter stage and has a variable output which is affected by the Master Volume control.

i - Subwoofer Output. RCA Phono socket carries a filtered signal.

j - Remote Extension. RJ45 CAT5 Outlet for remote IR extension. Extension signal will take priority over front panel IR receiver.

k - Loudspeaker connections. 4 screw clamp loudspeaker connections give possible configurations of:

1 pair MICROline or MICROdot at 8 Ohm or
1 pair MICROpoint at 4 Ohm or
2 pairs of MICROline or 2 pairs MICROdot wired in parallel at 4 Ohm or
2 pairs of MICROpoint wired in series at 8 Ohm or
4 pairs of MICROdot wired in series/parallel at 8 Ohm

NOTE: In any configuration the impedance should not drop below 4 Ohm

a - Entrée d'alimentation de 15V DC à partir d'une alimentation électrique externe.

b - Sélecteur Stéréo/Mono. Change la sortie stéréo à 2 canaux mono.

c - Sélecteur de signal de sortie de ligne. « SELECTIONNÉ » signifie que la source provient de l'entrée sélectionnée 1, 2 ou 3. Avec « ENTRÉE 2 » sélectionnée, seulement la source de l'entrée 2 est directement reliée à la sortie de ligne (pas de COMP) et cet ampli permet de contrôler le volume du prochain dans la chaîne.

d - Sélecteur d'esclave. Avec « ESCLAVE » sélectionné, seulement l'entrée 2 est active. La fonction d'esclave est activée à partir de l'entrée 2 et de la sortie de ligne. Les esclaves ont toujours un compensateur actif. Advenant que le volume avant et que la sélection de source soient défectueux, le volume principal reste actif.

e - Volume fixe/variable. Le volume 'FIXE' adopte le niveau de volume de l'ampli précédant dans la chaîne lorsque qu'il est en mode Entrée 2 ou Esclave.

« VARIABLE » permet des réglages indépendants du volume de l'ampli lorsqu'il est en mode Entrée 2 ou Esclave.

f - Volume général. Règle la sortie maximale de l'amplificateur aux haut-parleurs. Ceci n'affecte pas les fonctions de sortie de ligne, sauf pour la sortie de ligne avec le compensateur lorsque le bouton volume « e » est réglé à « FIXE ».

g - Entrée 2 et Entrée 3. Prises de courant phono RCA. Les entrées 2 et 3 ont une sensibilité de 1V pour des sources de plus grande sortie comme des lecteurs CD.

h - Sortie de ligne Pas de COMP et COMP. Pas de COMP a un signal direct, sans filtre. La sortie peut être fixe ou variable en utilisant un commutateur à levier « e ». COMP a son signal égalisé avec l'étape de filtrage de l'ampli et a une sortie variable qui est influencée par le contrôle du volume général.

i - Sortie pour caissons de basses. La prise Phono RCA comporte un signal filtré.

j - Extension a distance. Prise de courant RJ45 CAT5 pour une extension IR a distance. Le signal

d'extension a la priorité sur le récepteur IR du panneau avant.

k - Connexions de haut-parleurs. 4 terminaux à dispositifs de serrage avec possibilités de configurations pour :

1 paire MICROline ou MICROdot à 8Ohm ou
1 paire MICROpoint à 4Ohm ou
2 paires MICROline ou 2 paires MICROdot branchés en parallèle à 4Ohm ou
2 paires MICROpoint branchés en serie à 8Ohm ou
4 paires MICROdot branchés en serie/parallèle à 8Ohm

NOTE : dans toute configuration, l'impédance ne devrait pas tomber sous les 4Ohm.